

V500e

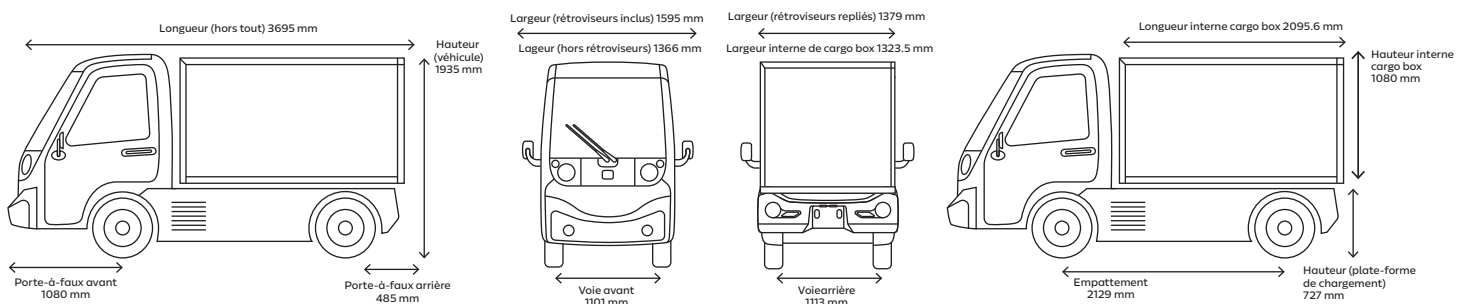

Drive electric.

Dimensions



Spécifications techniques

CHÂSSIS

Certification	L7e - CU
Essieu arrière	Bras tirés avec ressorts et amortisseurs télescopiques
Essieu avant	Ressort à lames et amortisseur télescopique
Direction assistée électrique	X
Rayon de braquage	4.6 m

BATTERIE ET AUTONOMIE

Batterie de traction lithium-ion	X
Chimie cellulaire	Nickel-Cobalt-Manganèse (NCM)
Capacité de la batterie	16,5 kWh 33 kWh
Autonomie (WMTC) ¹	143 km 295 km
Temps de charge ²	63 min 126 min
Efficacité énergétique	135 Wh/km
Consommation d'énergie (WMTC) ¹	13,5 kWh/100km

DIMENSIONS CARGO BOX STANDARD

Longueur	2162 mm
Largeur	1399 mm
Hauteur	1217 mm
Charge utile ³	685 kg 598 kg
Masse maximale autorisée	1510 kg
Volume	3.00 m ³

CARACTÉRISTIQUES

Extérieur

- Caméra de recul automatique
- Feux de jour à LED
- Phares LED
- Mise à niveau des phares
- Indicateurs LED (avant)
- Indicateurs LED de fonctionnement (arrière)
- Feux arrière LED
- Phares antibrouillard à LED [en option]
- Jantes en alliage
- Essuie-glaces (3 étapes)
- Lave-glaces (Réservoir de 2,1 L)
- Verrouillage central

Intérieur

- Éclairage intérieur automatique
- Prise 12V (120 W)
- Verrouillage de la colonne de direction
- Tachymètre numérique couleur
- 7" Multimedia Touch Display
- Haut-parleurs stéréo
- Wireless Apple Car Play
- Wireless Android Auto
- Appel mains libres Bluetooth
- Radio
- Filet de chargement pour les passagers
- Stockage en hauteur
- Deux sièges avec appui-tête intégré
- Réglage linéaire du siège (165 mm)
- Sièges en cuir végétal noir
- Ceintures de sécurité à trois points pour le conducteur et le passager
- Portes avec fenêtre coulissante
- Aérations du pare-brise, du tableau de bord et du plancher
- Ventilation (3 étapes)
- Climatisation
- Chauffage de cabine (2 étapes, 2kW)
- Interrupteur de recirculation d'air
- Pare-soleil

¹ World Motorcycle Test Cycle (WMTC, Phase 3), Règlement de l'UE N° 134/2014 | ² De 10 à 80 SoC, avec une puissance de chargement de 9,9 kW | ³ Le poids du conducteur et l'option cargaison doivent être soustraits.